

固定技術

BMS CS-P-D12-AD18-00

訂購代碼: BAM002P

BALLUFF

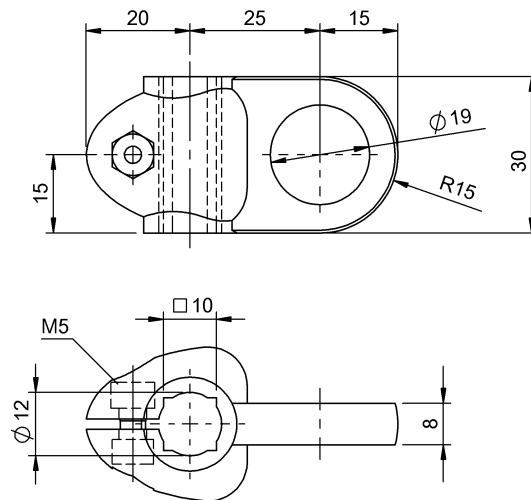

Basic features

使用	用於感測器 $\varnothing 18$ mm 用於感測器 M18 用於固定 $\varnothing 12$ mm 的桿件 用於固定 10x10 mm 的桿件
供貨範圍	夾緊架 (1 個) 螺母 ISO 4032-M5 V2A 螺栓 ISO 4762-M5x12, V2A
功能原理	安裝系統

Material

外殼材質	POM
------	-----

Mechanical data

固定件	端子
尺寸	60 x 30 x 30 mm