

固定技術
BMS CS-M-D12-IZ-01
訂購代碼: BAM003Y

BALLUFF

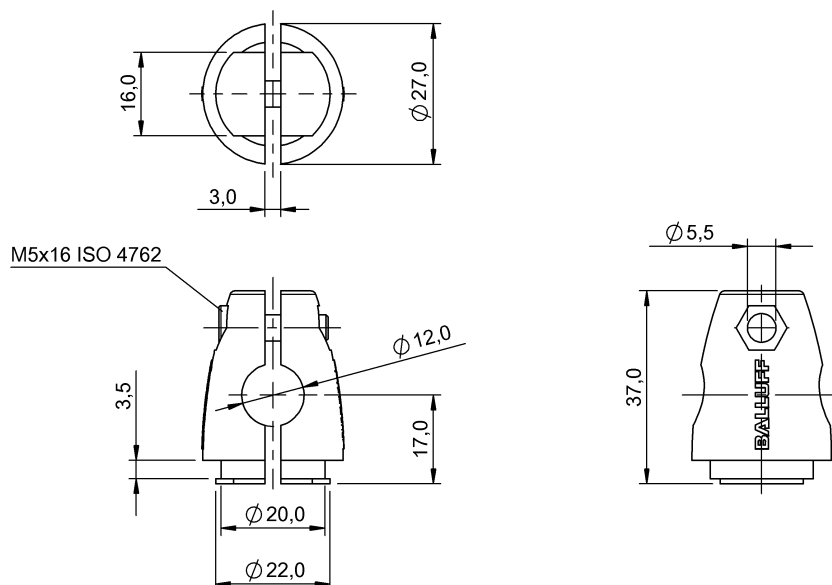

ECOLAB®

Basic features

使用	用於 BMS 安裝系統 用於固定 Ø12 mm 桿件
供貨範圍	夾緊架 (1 個) 螺母 ISO 4032-M5 螺栓 ISO 4762-M5x16
功能原理	安裝系統
形狀	夾緊缸

認證

Ecolab

Material

材料	不鏽鋼 (1.4301)
----	--------------

Mechanical data

固定件	螺栓, 夾緊
尺寸	Ø 27 x 37 mm