

固定技術

BMS CS-M-D12-B21K-04

訂購代碼: BAM0043

**BALLUFF**

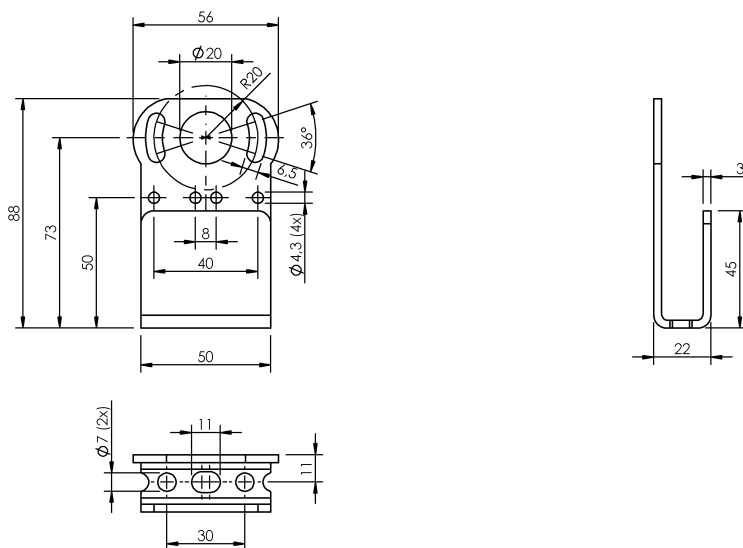

### Basic features

使用	用於光電感測器 BOS 21M
供貨範圍	安裝角鋼
功能原理	安裝系統
形狀	支承角鋼

### Material

外殼材質	鋅, 鍍鎳
表面防護	鍍鎳

### Mechanical data

固定件	端子
尺寸	88 x 20 x 56 mm