

固定技術
BIS Z-MP-001
訂購代碼: BAM012M

BALLUFF

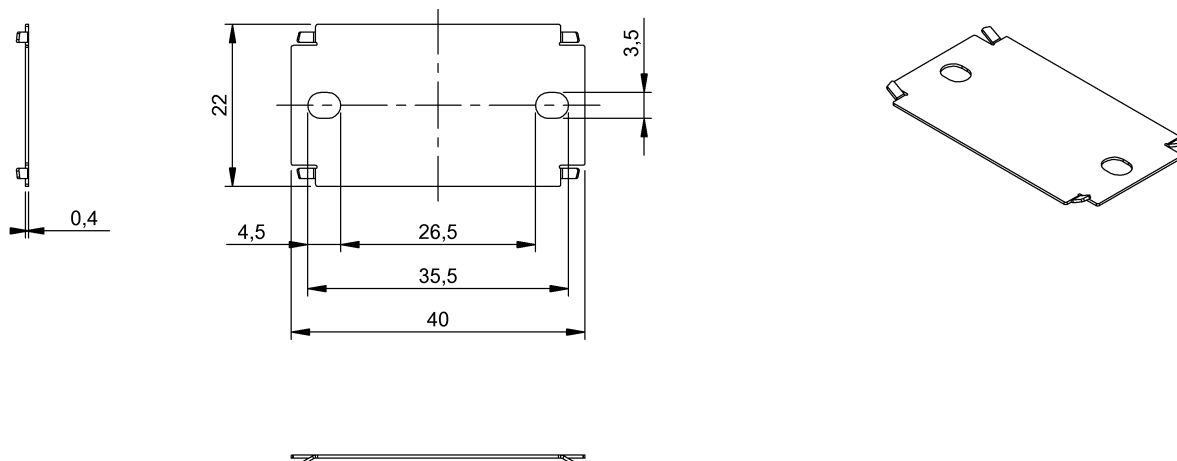

Basic features

使用	用於數據載體 BIS M-15x 的金屬安裝板
供貨範圍	安裝板
功能原理	RFID 系統固定裝置
數量單位輸出網路	最小起訂量 10 個, 交付單位 10 個

Environmental conditions

倉儲溫度	-30...130 °C
環境溫度	-30...70 °C

Material

材料	不鏽鋼 (1.4310)
----	--------------

Mechanical data

尺寸	40 x 0.4 mm
重量	0.70 g