

固定技術  
BES 516-MB-30  
訂購代碼: BAM015C

# BALLUFF

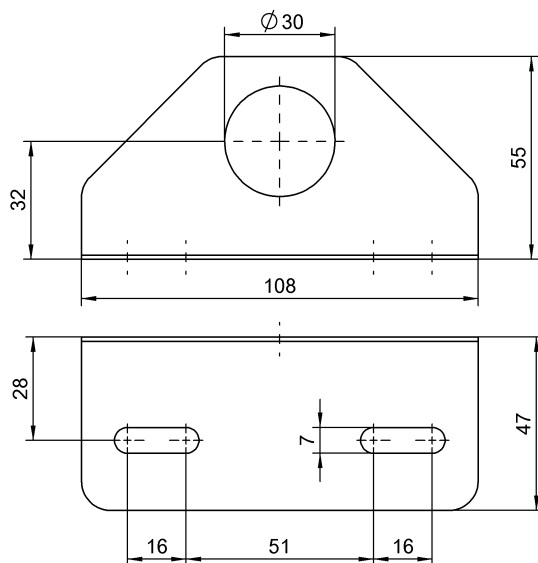

## Basic features

使用	用於感測器 M30
功能原理	安裝系統
應用	安裝
簡短說明	支承角鋼
規格	支承角鋼
認證	CE WEEE

## Material

外殼材質	不鏽鋼
材料	不鏽鋼

## Mechanical data

固定件	螺栓
尺寸	48 x 55 x 108 mm