

固定技術
BMS CCJ-M-D12-B-01
訂購代碼: BAM024R

BALLUFF

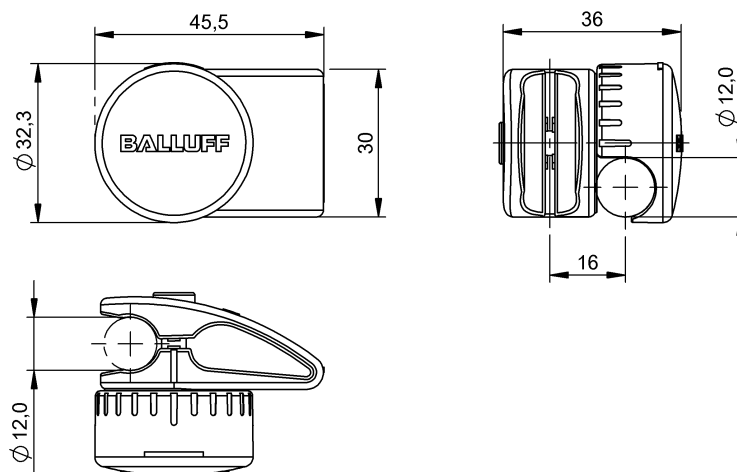

Basic features

使用	用於 BMS 安裝系統 用於固定 $\varnothing 12$ mm 的桿件
供貨範圍	連接件 螺栓 ISO 4762-M5x25
功能原理	安裝系統
形狀	連接件

Material

外殼材質	鋅, 壓鑄, 鍍鉻, 霧面
表面防護	鍍鉻, 霧面

Mechanical data

固定件	螺栓, 夾緊
夾緊螺栓擰緊力矩	5 Nm
尺寸	45.5 x 36 x 30 mm
重量	140.00 g