

固定技術  
BMS CS-M-D12-ID30-04  
訂購代碼: BAM032J

# BALLUFF

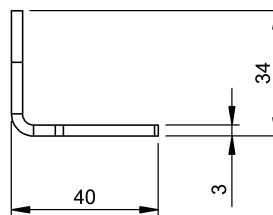
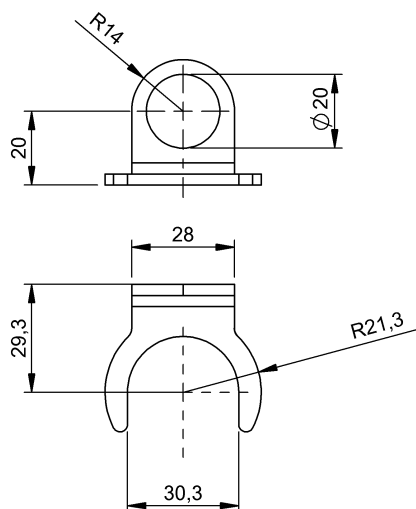

## ECOLAB®

### Basic features

使用	用於感測器 M30
供貨範圍	安裝角鋼
功能原理	安裝系統
形狀	支承角鋼
認證	Ecolab

### Material

材料	不鏽鋼
----	-----

### Mechanical data

固定件	$\varnothing 20$ , 底座支架
尺寸	$\varnothing 42.6 \times 40$ mm