

固定技術

BAM MC-XE-052-D45,0-1

訂購代碼: BAM035Z

BALLUFF

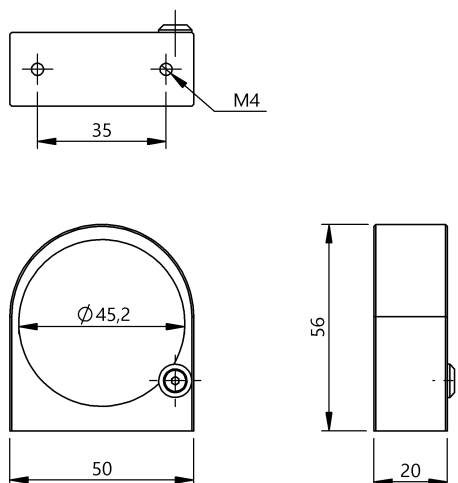

Basic features

使用	用於機台照明燈 Ø45 mm
供貨範圍	安裝套件, 含配件 (2 個)
規格	安裝套件

Material

外殼材質	鋁, 陽極化, 自然色
表面防護	陽極化, 自然色

Mechanical data

固定件	端子
尺寸	20 x 56 x 50 mm

Remarks

僅可在可耐壓的尾段裝上照明燈。若是將照明燈固定在防護玻璃上, 可能導致玻璃管損壞。

Help Views

