

磁編碼式感測器

BML-M02-A55-A0-M0100-E

訂購代碼: BML04P4

BALLUFF

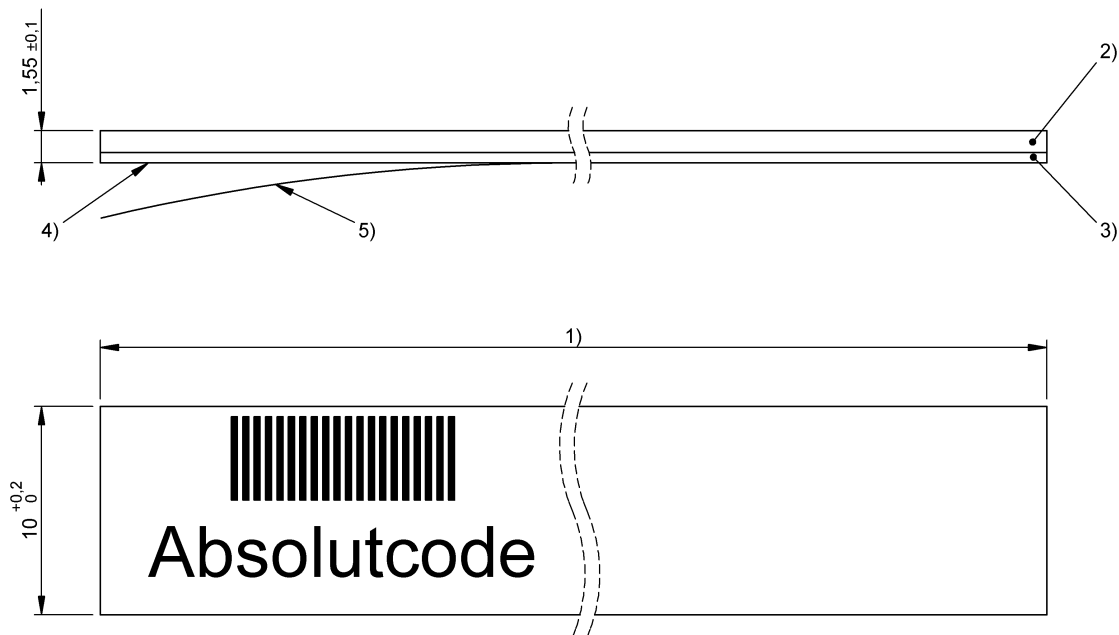

1) 額定長度 / 訂購長度, 2) 磁帶, 3) 基帶, 4) 黏接層, 5) 可撕下的保護膜

Basic features

使用	用於磁編碼式位移測量系統 BML-S1G BML SGA
型號系列	M02
形狀	磁帶
應用	直線 / 旋轉運動
測量原理	絕對測量系統

Mechanical data

尺寸	10 mm x 1.55 mm x 1 m (WxHxL)
最小彎曲半徑	300 mm
編碼	ABS PRC E
軌距, 數量	2
電極寬度	2 mm

Environmental conditions

倉儲溫度	-20...80 °C
整體系統溫度係數	10.5 ppm/K
最大外部磁場	30 mT (無損壞)
最大外部磁場, 運行中	1 mT (無影響)
環境溫度	-20...80 °C

Range/Distance

測量範圍	0.92 m
精準度	±18 µm
精準度等級	18 µm 長度為 1 公尺時